



# Das Lenkrad

**Das Lenkrad wird mit der Lenkspindel und der Nabenabdeckung versehen und in die entsprechende Verkleidung am Armaturenbrett eingefügt.**



## BAUTEIL-LISTE

- |                              |                                    |
|------------------------------|------------------------------------|
| <b>44A</b> Lenkrad           | <b>44F</b> untere Verkleidung      |
| <b>44B</b> Lenkspindel       | <b>44G</b> Schalthebel für Blinker |
| <b>44C</b> Zahnrad           | <b>44H</b> Lasche                  |
| <b>44D</b> Nabenabdeckung    | <b>44I</b> Aufnahme                |
| <b>44E</b> obere Verkleidung |                                    |

## SCHRAUBEN

- |   |
|---|
| <b>BM</b> drei Schrauben (M 2,0 x 4 mm) |
| <b>AP</b> fünf Schrauben (M 1,7 x 4 mm) |
| <b>GP</b> zwei Schrauben (M 1,7 x 5 mm) |



**1** Nehmen Sie den Schalthebel für die Blinker **44G** und platzieren Sie ihn in der entsprechenden Aussparung der oberen Verkleidung **44E**, wie es das Foto zeigt.

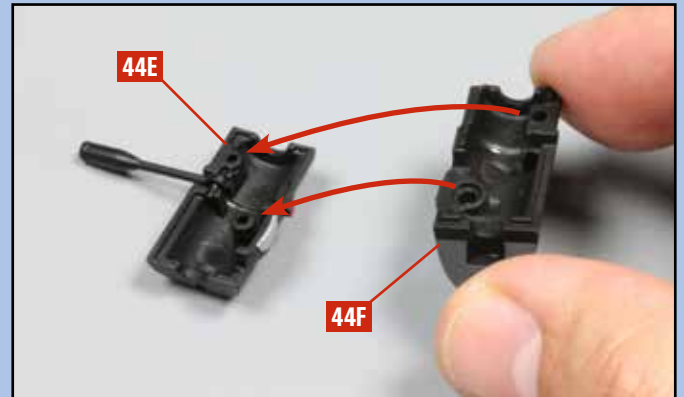

**2** Führen Sie die untere Verkleidung **44F** zur oberen Verkleidung **44E**, wie angedeutet.

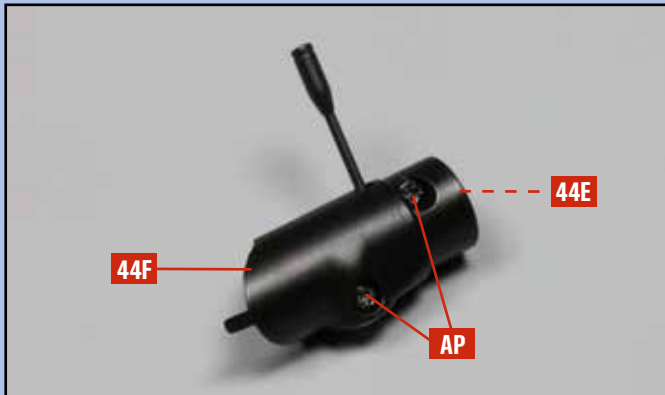

**3** Befestigen Sie die untere Verkleidung **44F** mit zwei Schrauben **AP** an der oberen Verkleidung **44E** (verdeckt).



**4** Nehmen Sie die Verkleidungs-Baugruppe **44F** und platzieren Sie sie so in der kreisrunden Öffnung des Armaturenbretts **36A**, wie es das Foto zeigt

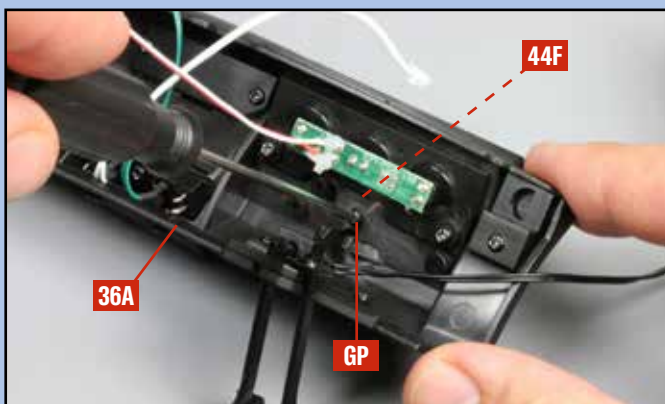

**5** Drehen Sie das Armaturenbrett **36A** um und halten Sie die Verkleidung **44F** in Position. Befestigen Sie die Verkleidung mit einer Schraube **GP** am Armaturenbrett.

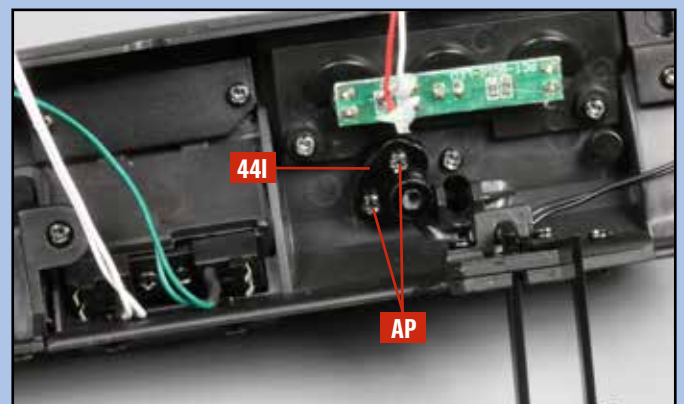

**6** Befestigen Sie als Nächstes die Aufnahme **44I** mit zwei Schrauben **AP** an der Rückseite des Armaturenbretts.



**7** Nehmen Sie die Lenkspindel **44B** und führen Sie sie zum Lenkrad **44A**, wie angedeutet. Legen Sie die Nabenabdeckung **44D** und eine Schraube **BM** bereit.

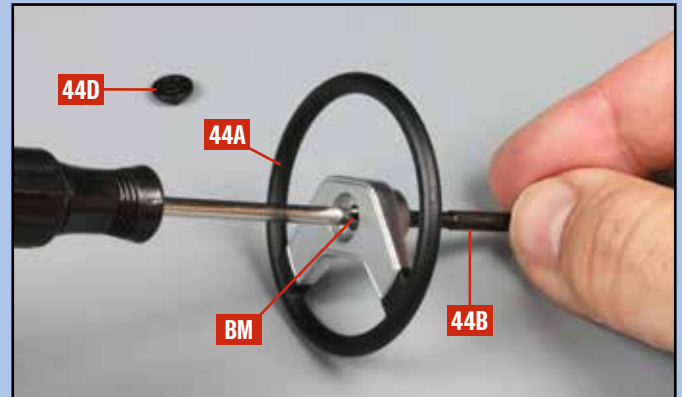

**8** Befestigen Sie die Lenkspindel **44B** mit der Schraube **BM** am Lenkrad **44A**. Die Ausrichtung der Teile zueinander ist durch ihre abgeflachten Seiten vorgegeben.

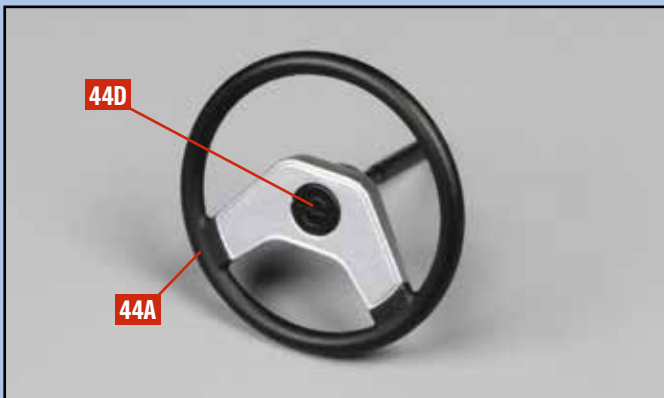

**9** Setzen Sie nun die Nabenabdeckung **44D** in die Nabe des Lenkrads **44A** ein. Die Ausrichtung der Abdeckung ist durch deren Zapfen vorgegeben.



**10** Lösen Sie die Halterung **39A** vom Armaturenbrett **36A**, indem Sie die beiden Schrauben **GP** herausdrehen.



**11** Nehmen Sie das Lenkrad und führen Sie die Lenkspindel **44B** durch die kreisrunde Öffnung der Verkleidungs-Baugruppe **44F**, wie abgebildet.

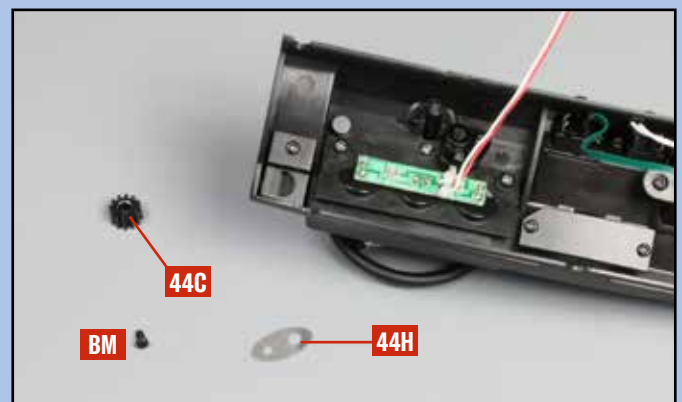

**12** Drehen Sie das Armaturenbrett um und halten Sie das Lenkrad in Position. Legen Sie das Zahnrad **44C**, die Lasche **44H** und eine Schraube **BM** bereit.

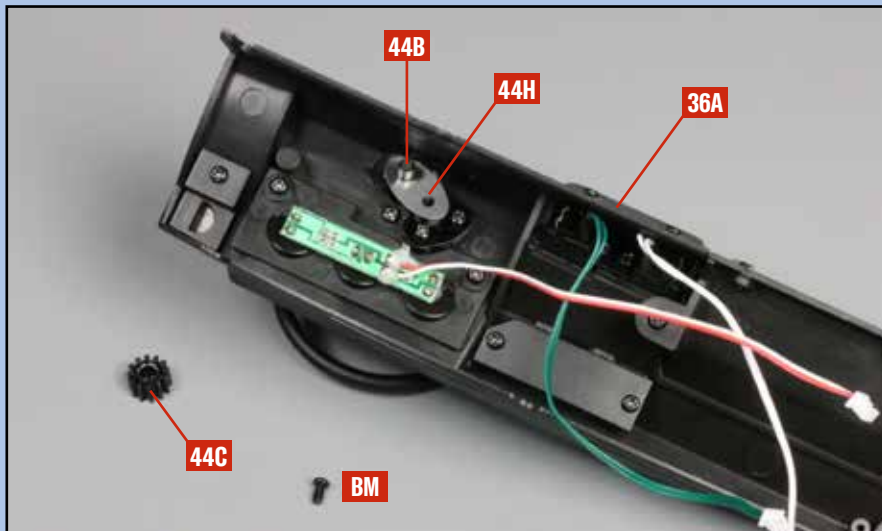

**13** Nehmen Sie Lasche **44H** und führen Sie dessen große Öffnung über das Ende der Lenkspindel **44B**. Richten Sie die Lasche so aus, wie es das Foto zeigt.

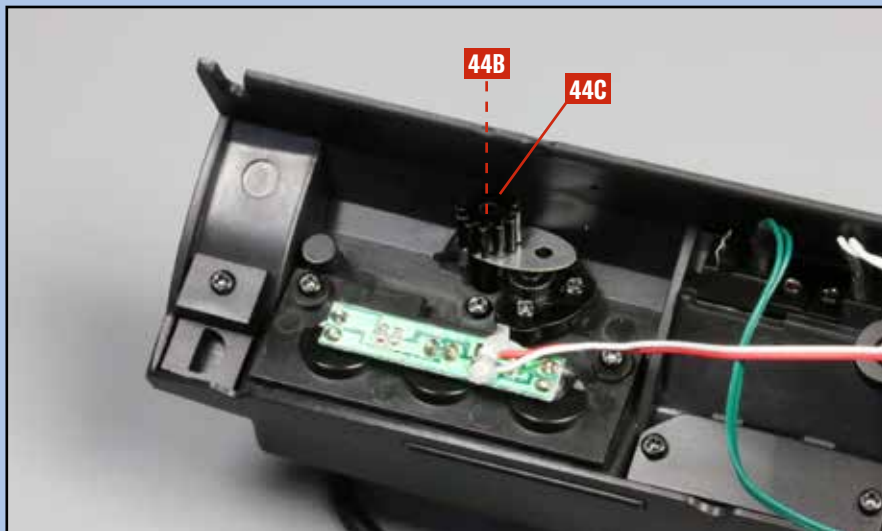

**14** Platzieren Sie als Nächstes das Zahnrad **44C** auf dem Ende der Lenkspindel **44B**, wie es das Foto zeigt.

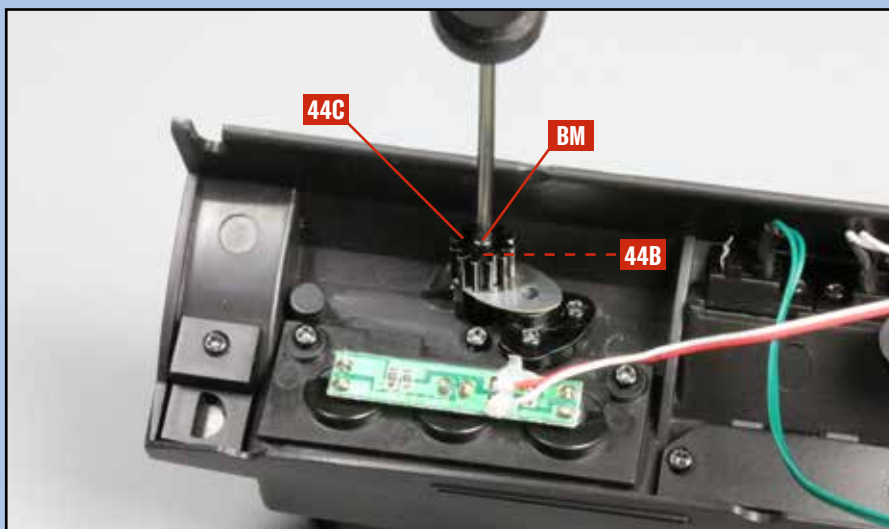

**15** Fixieren Sie das Zahnrad **44C** abschließend mit einer Schraube **BM** an der Lenkspindel **44B**, wie abgebildet.

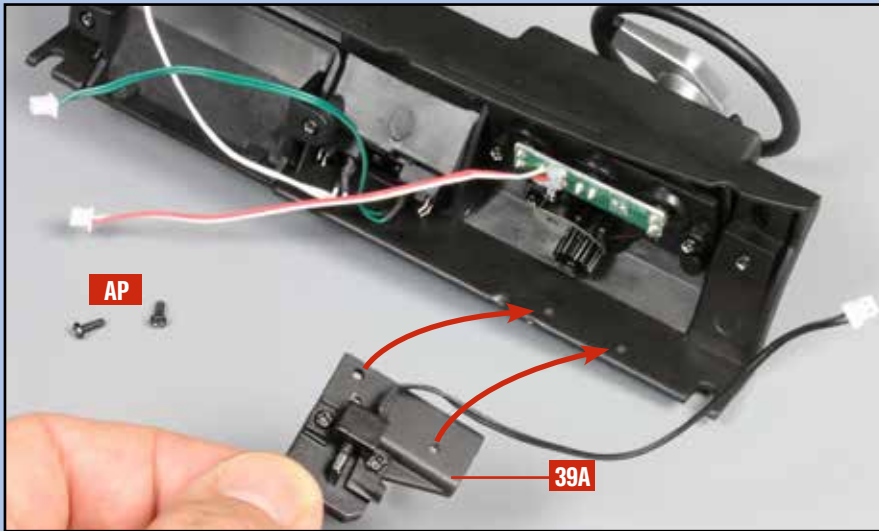

**16** Führen Sie die mit Schritt 10 demonstrierte Halterung **39A** wieder zum Armaturenbrett. Die Bohrungen der Halterung gehören über die entsprechenden Bohrungen des Armaturenbretts (Pfeile). Legen Sie zwei Schrauben **AP** bereit.

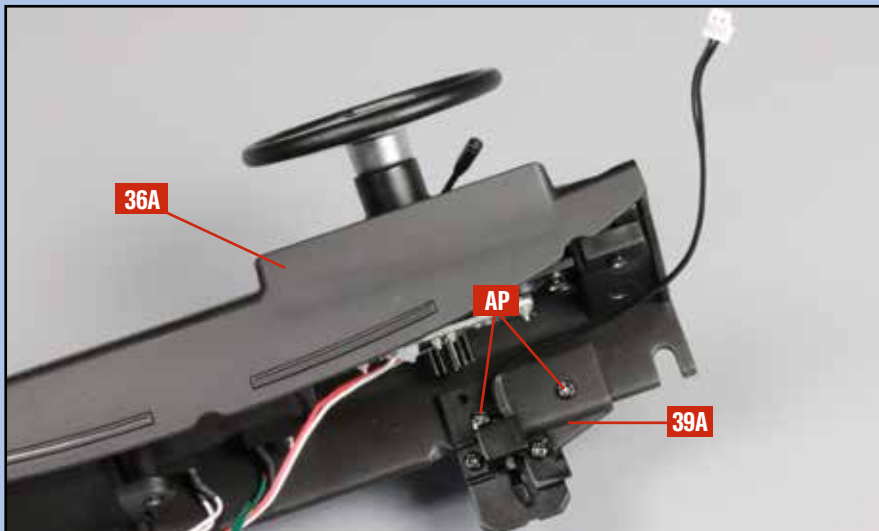

**17** Befestigen Sie die Halterung **39A** mit den zwei Schrauben **AP** erneut am Armaturenbrett **36A**, wie es das Foto zeigt.



**DER BAUFORTSCHRITT:**  
Die Verkleidung und das Lenkrad wurden am Armaturenbrett befestigt.