

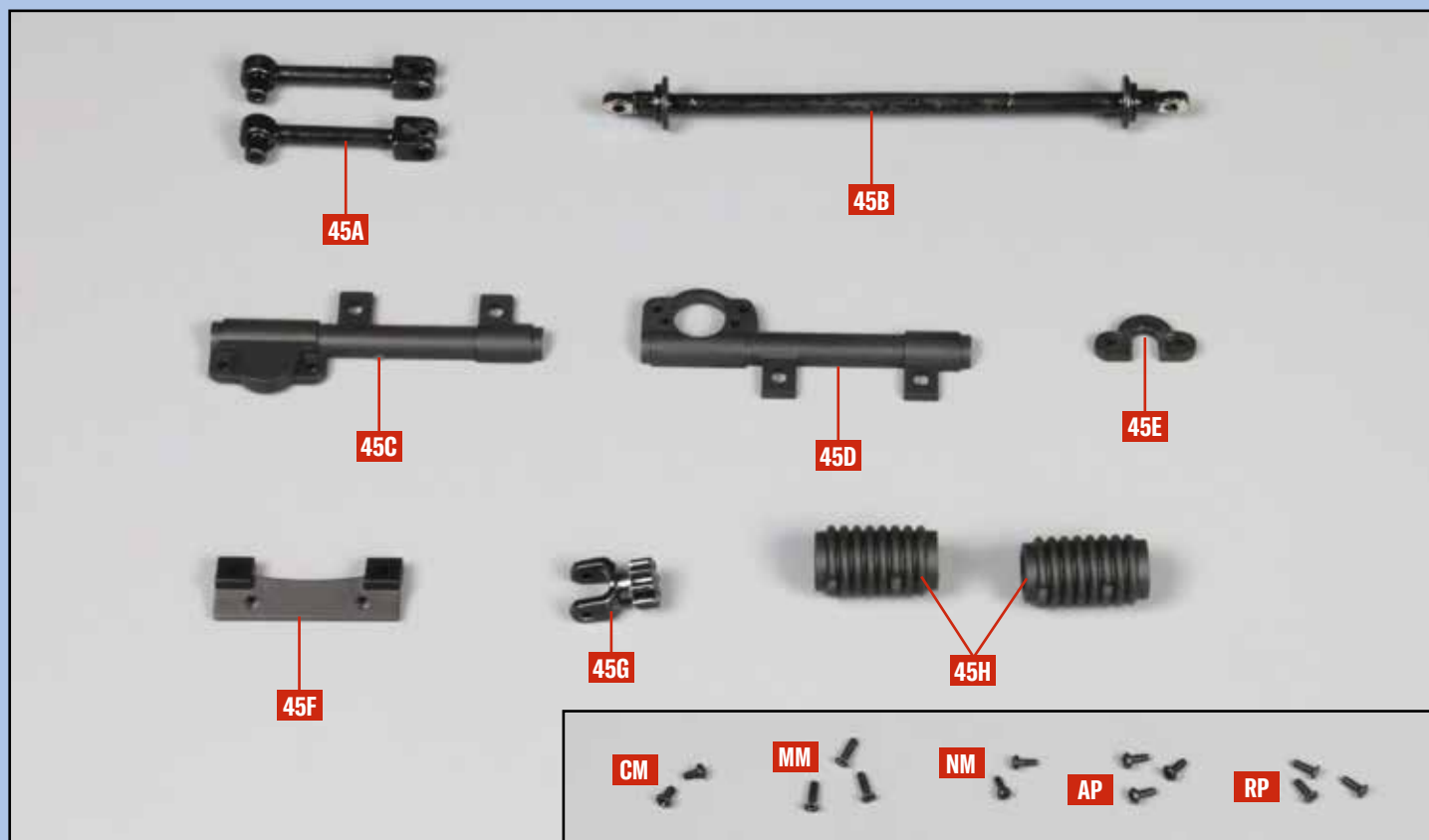

Die Lenkung

An der Zahnstange werden die beiden mit Faltenbalgen versehenen Spurstangenköpfe und das Lenkgehäuse angebracht. Das Lenkritzel wird mit der Zahnstange verbunden.



BAUTEIL-LISTE

45A zwei Spurstangenköpfe

45B Zahnstange

45C Lenkgehäuse

45D Lenkgehäuse

45E Abdeckung

45F Halterung des Lenkgehäuses

45G Lenkritzel

45H zwei Faltenbalge

SCHRAUBEN

CM zwei Schrauben (M 1,7 x 3 mm)

MM drei Schrauben (M 1,7 x 6 mm)

NM zwei Schrauben (M 1,5 x 4 mm)

AP drei Schrauben (M 1,7 x 4 mm)

RP drei Schrauben (M 1,7 x 5 mm)



1 Nehmen Sie einen der beiden Faltenbälge **45H** und stülpen Sie ihn über einen der beiden Spurstangenköpfe **45A**, wie angedeutet.

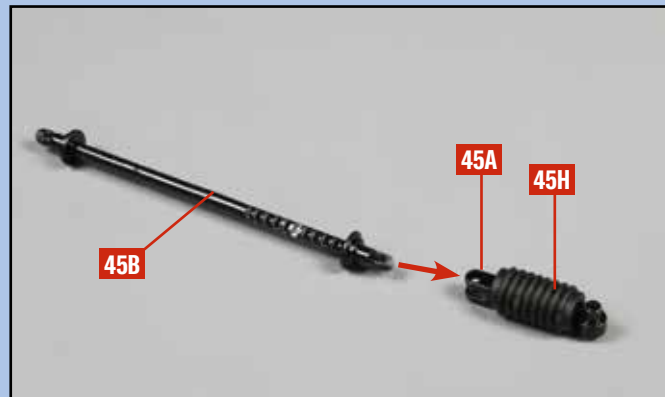

2 Der Faltenbalg **45H** befindet sich auf der Spurstange **45A**. Legen Sie die Zahnstange **45B** auf Ihre Arbeitsplatte, ausgerichtet wie es das Foto zeigt.

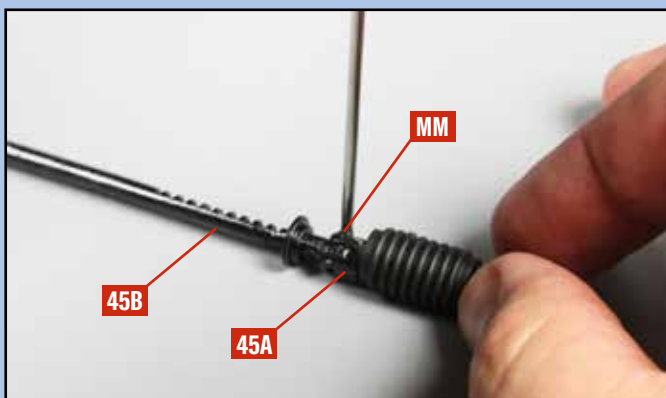

3 Befestigen Sie den Spurstangenkopf **45A** mit einer Schraube **MM** an der Zahnstange **45B**.



4 Markieren Sie die Mitte des geriffelten Bereichs der Zahnstange **45B**, indem Sie die Lackierung entfernen (Kreis).



5 Schieben Sie den Faltenbalg **45H** in Pfeilrichtung bis zur Wulst der Zahnstange **45B**.



6 Nehmen Sie den zweiten Faltenbalg **45H** und stülpen Sie ihn über den verbliebenen Spurstangenkopf **45A**, wie abgebildet.

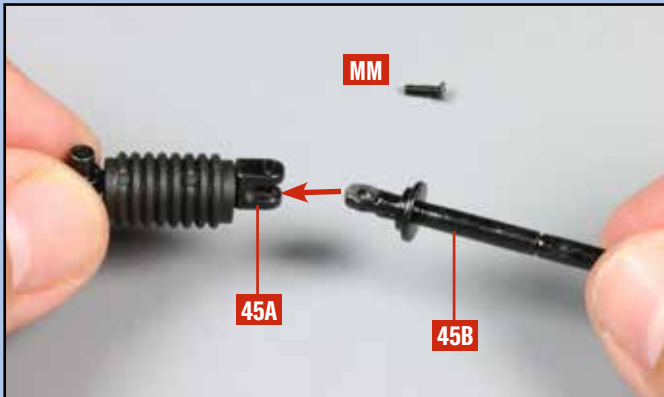

7 Führen Sie das freie Ende der Zahnstange **45B** zu den entsprechenden Bohrungen des Spurstangenkopfes **45A** (Pfeil). Legen Sie eine Schraube **MM** bereit.



8 Befestigen Sie den zweiten Spurstangenkopf **45A** mit einer Schraube **MM** an der Zahnstange **45B**, wie abgebildet.



9 Schieben Sie den zweiten Faltenbalg **45H** in Pfeilrichtung bis zur Wulst der Zahnstange **45B**, wie es das Foto zeigt.

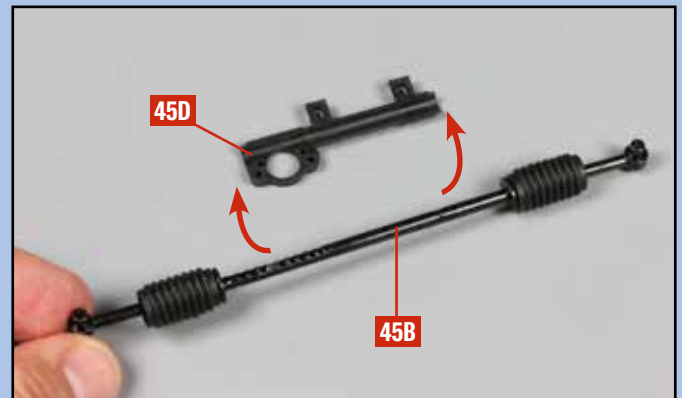

10 Legen Sie das Lenkgehäuse **45D** bereit. Drehen Sie die Zahnstangen-Baugruppe um und führen Sie sie zum Lenkgehäuse, wie angedeutet.



11 Die Einkerbung der Zahnstange **45B** (Kreis) befindet sich am rechten Rand des Lenkgehäuses **45D**, der markierte Bereich muss dort sein, wo der Pfeil hinweist.



12 Platzieren Sie das Lenkgehäuse **45C** auf dem Lenkgehäuse **45D** und befestigen Sie die beiden Teile mit zwei Schrauben **AP** aneinander.



13 Legen Sie das Lenkritzel **45G** bereit. Der Pfeil des Ritzels (Detailbild links) muss beim Einsetzen in die kreisrunde Öffnung des Lenkgehäuses **45D** in Richtung der markierten Stelle auf der Zahnstange **45B** weisen (Detailbild rechts).



14 Das Lenkritzel **45G** ist korrekt in der Öffnung des Lenkgehäuses **45D** eingesetzt.

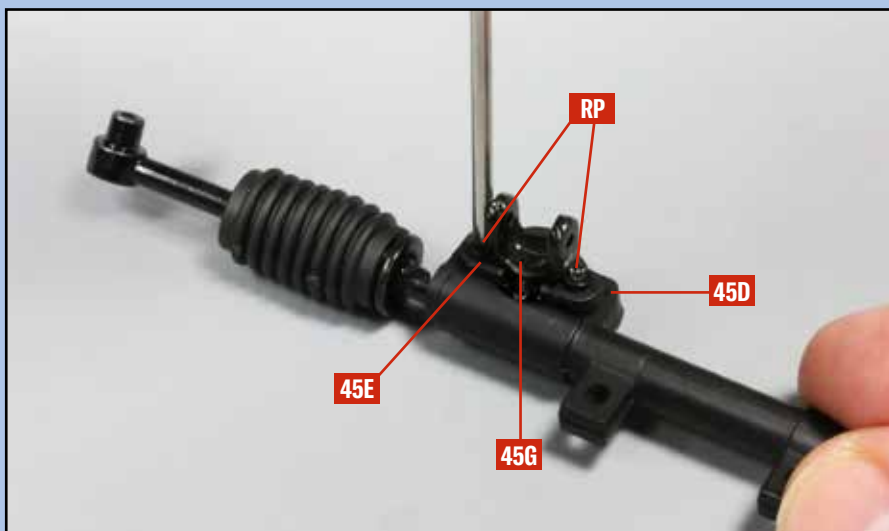

15 Platzieren Sie die Abdeckung **45E** über dem Lenkritzel **45G**. Fixieren Sie die Abdeckung mit zwei Schrauben **RP** am Lenkgehäuse **45D**.

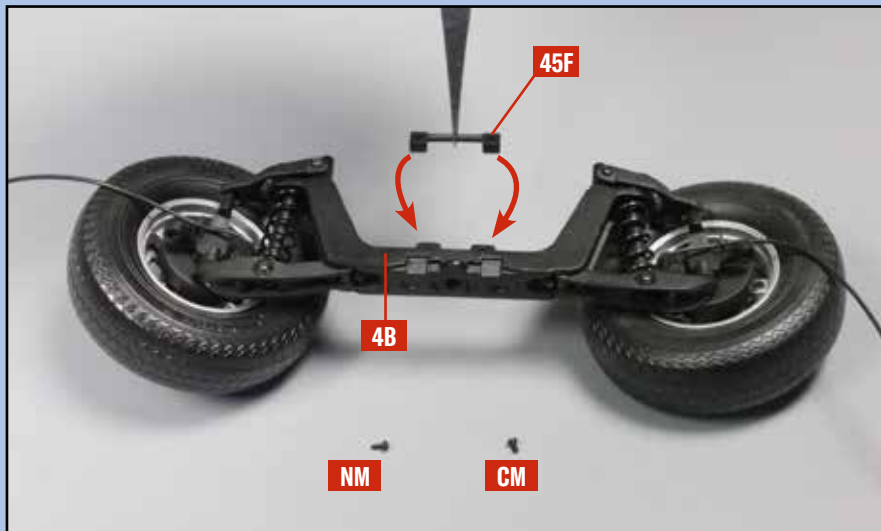

16 Legen Sie die Vorderachsen-Baugruppe **4B** auf Ihre Arbeitsplatte. Nehmen Sie die Halterung des Lenkgehäuses **45F** und führen Sie sie zur Vorderachse **4B** wie durch die Pfeile angedeutet. Legen Sie eine Schraube **NM** und eine Schraube **CM** bereit.



17 Befestigen Sie die Halterung des Lenkgehäuses **45F** mit je einer Schraube **NM** und einer Schraube **CM** an der Vorderachse **4B**, wie es das Foto zeigt.



DER BAUFORTSCHRITT:
An der Lenkstange wurden Faltenbalge und das Lenkgehäuse angebracht, die Halterung des Lenkgehäuses wurde an der Vorderachse montiert.