

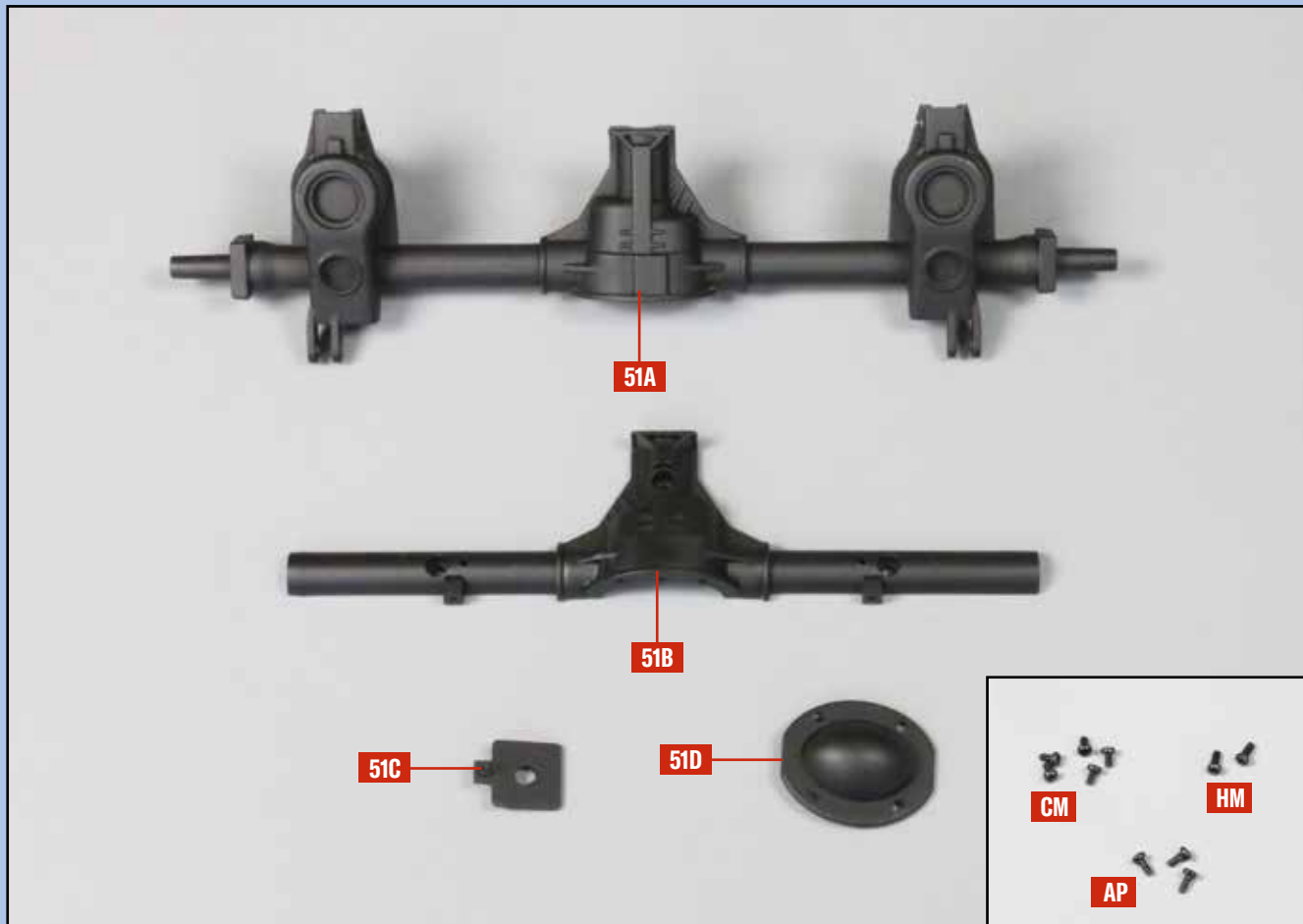

# Hinterachse I

Die beiden Hälften der Hinterachse werden zusammengefügt und miteinander verschraubt. Der Deckel wird an der Rückseite des Achsgehäuses angebracht.



## BAUTEIL-LISTE

**51A** Hinterachse, unten  
**51B** Hinterachse, oben

**51C** Führung  
**51D** Deckel

## SCHRAUBEN

**CM** fünf Schrauben (M 1,7 x 3 mm)  
**HM** zwei Schrauben (M 1,7 x 4 mm)  
**AP** drei Schrauben (M 1,7 x 4 mm)

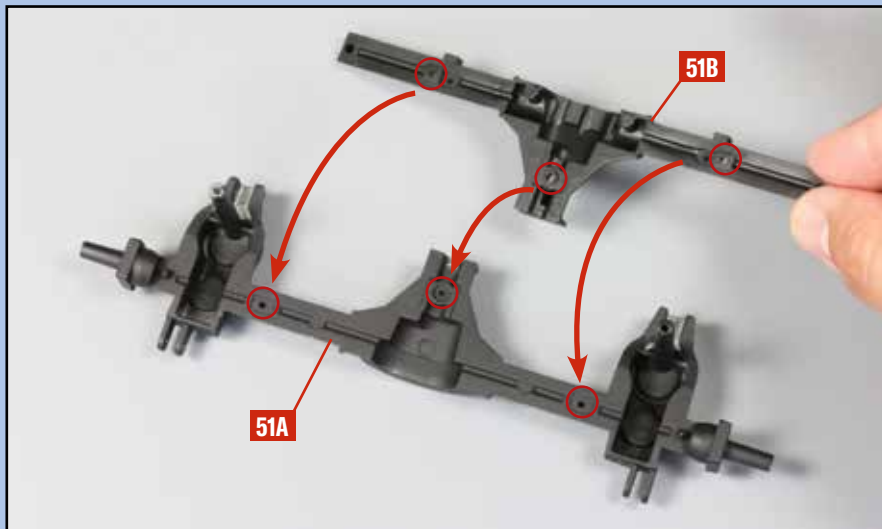

**1** Nehmen Sie das Oberteil der Hinterachse **51B** und führen Sie es zum Unterteil der Hinterachse **51A**, wie angedeutet. Die entsprechenden Bohrungen der jeweiligen Hinterachshälften gehören übereinander (siehe Kreise).

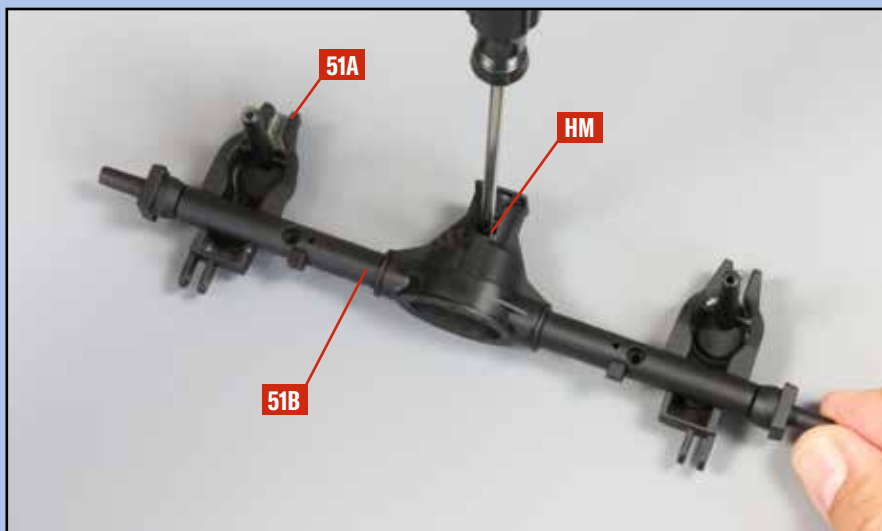

**2** Drehen Sie in der zentralen Bohrung der beiden Hinterachshälften **51A** und **51B** eine Schraube **HM** ein, wie es das Foto zeigt.



**3** Ziehen Sie in den beiden seitlichen Bohrungen der beiden Achshälften **51A** und **51B** jeweils eine Schraube **CM** fest, wie abgebildet.



**4** Nehmen Sie den Deckel **51D** und platzieren Sie ihn auf der zentralen Öffnung der Hinterachshälften **51A** und **51B**: Die Bohrungen des Deckels geben die korrekte Position vor. Legen Sie zwei Schrauben **AP** bereit.



**5** Befestigen Sie den Deckel **51D** mit den zwei Schrauben **AP** am Oberteil der Hinterachse **51B**, wie abgebildet.

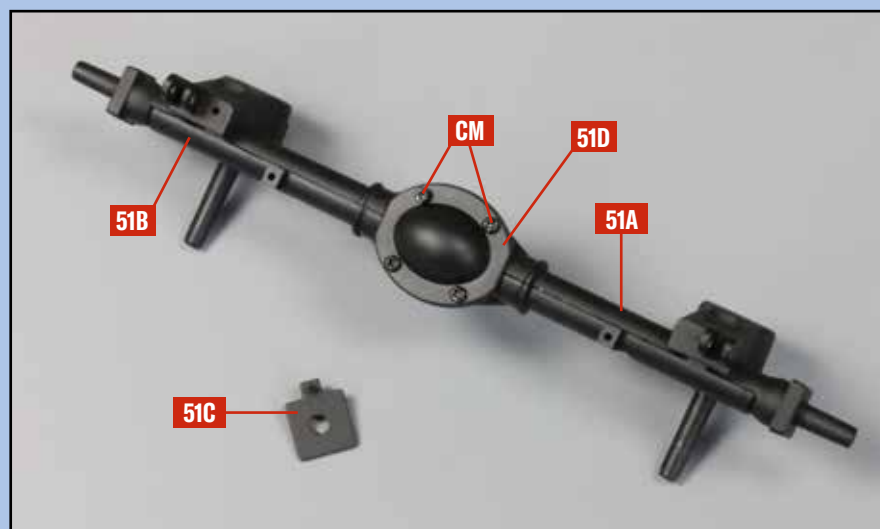

Am Unterteil der Hinterachse **51A** wird der Deckel **51D** mit zwei Schrauben **CM** befestigt. Die Führung **51C** wird erst zu einem späteren Zeitpunkt benötigt, bewahren Sie sie solange an einem sicheren Ort auf.