



Der Panhardstab

Am Querträger werden der Panhardstab und der Kraftstofffilter befestigt. Der Querträger wird anschließend am Unterboden verschraubt.



BAUTEIL-LISTE

- 53A** Querträger
53B Panhardstab
53C Kraftstofffilter
53D Leitung

SCHRAUBEN

- HM** drei Schrauben (M 1,7 x 4 mm)
AP zwei Schrauben (M 1,7 x 4 mm)
UP zwei Schrauben (M 1,7 x 8 mm)

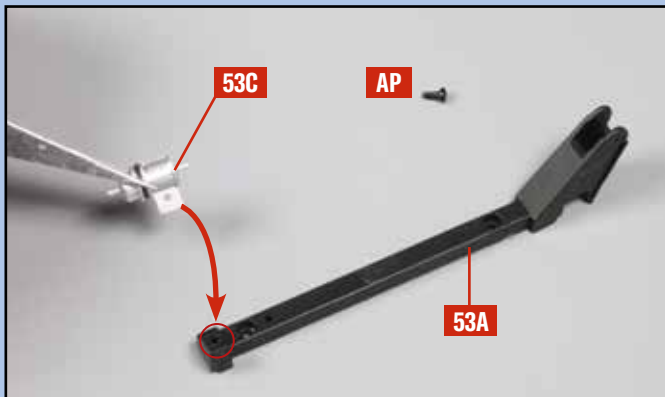

1 Nehmen Sie den Kraftstofffilter **53C** und führen Sie dessen Lasche zur Bohrung (Kreis) des Querträgers **53A**. Legen Sie eine Schraube **AP** bereit.

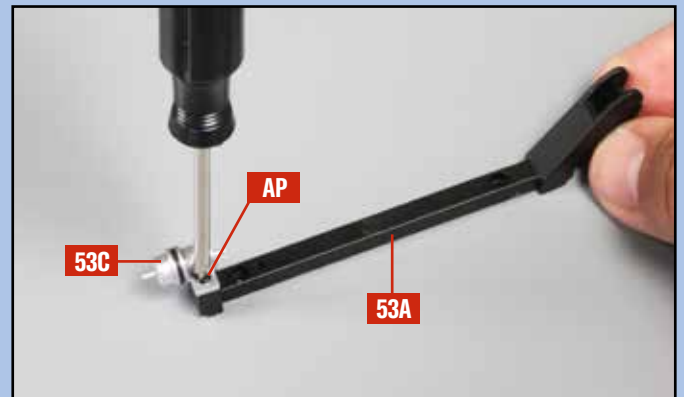

2 Befestigen Sie den Kraftstofffilter **53C** mit der Schraube **AP** am Querträger **53A**, wie abgebildet.



3 Führen Sie den Panhardstab **53B**, ausgerichtet wie abgebildet, zur Aufnahme des Querträgers **53A**. Legen Sie eine Schraube **UP** bereit.



4 Legen Sie den Querträger **53A** auf die Seite. Befestigen Sie den Panhardstab **53B** mit der Schraube **UP** am Querträger, wie dargestellt.

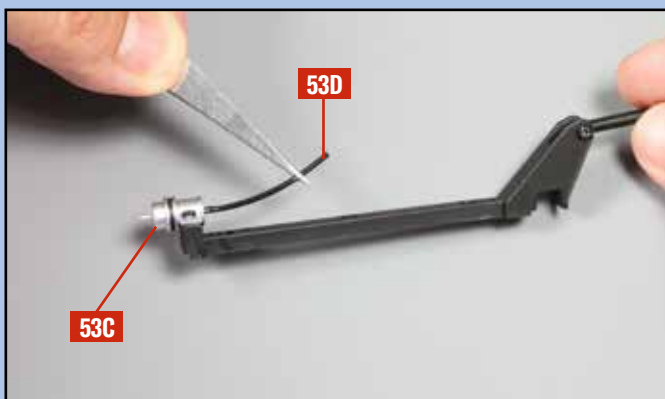

5 Nehmen Sie die Leitung **53D** und stülpen Sie deren eines Ende über den inneren Zapfen des Kraftstofffilters **53C**, wie es das Foto zeigt.

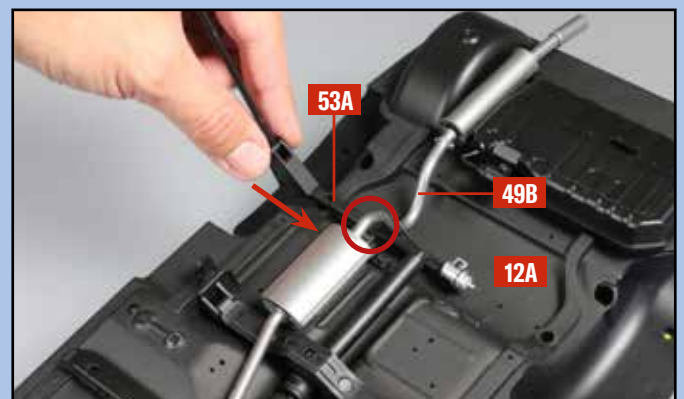

6 Nehmen Sie den Querträger **53A** und führen Sie ihn unterhalb des Auspuffrohres **49B** (Kreis) zu seinem Platz auf der Bodenplatte **12A**, wie abgebildet.

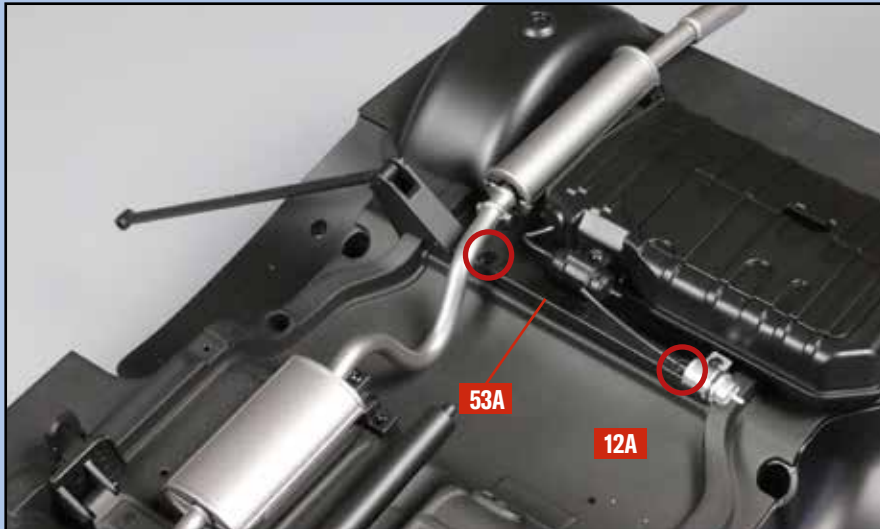

7 Die Querträger-Baugruppe **53A** ist korrekt auf der Bodenplatte **12A** platziert: Die eingekreisten Bohrungen beider Bauteile stimmen überein.

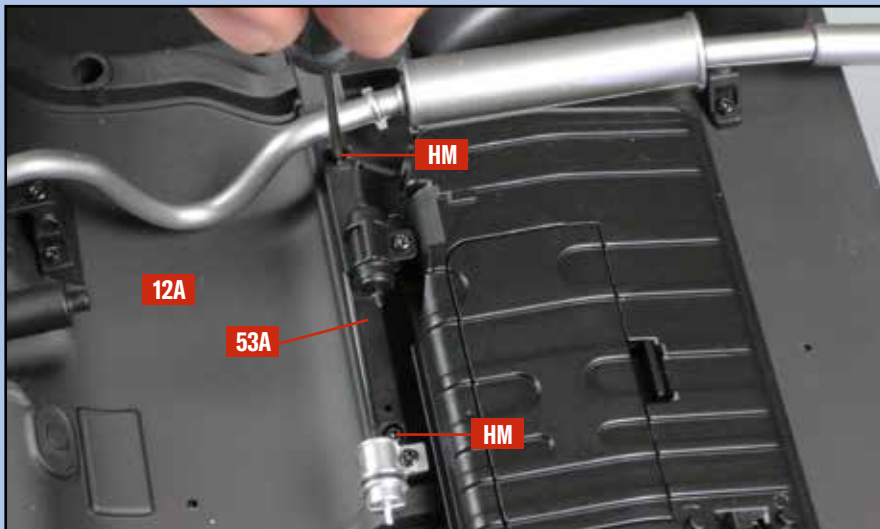

8 Befestigen Sie die Querträger-Baugruppe **53A** mit zwei Schrauben **HM** an der Bodenplatte **12A**, wie abgebildet.

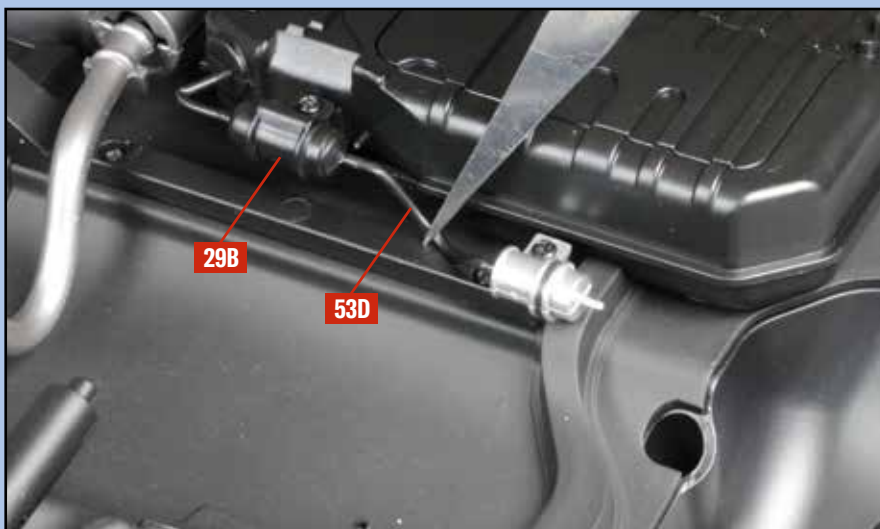

9 Abschließend wird das freie Ende der Leitung **53D** über den freien Zapfen der Kraftstoffpumpe **29B** gestülpt, wie es das Foto zeigt.