

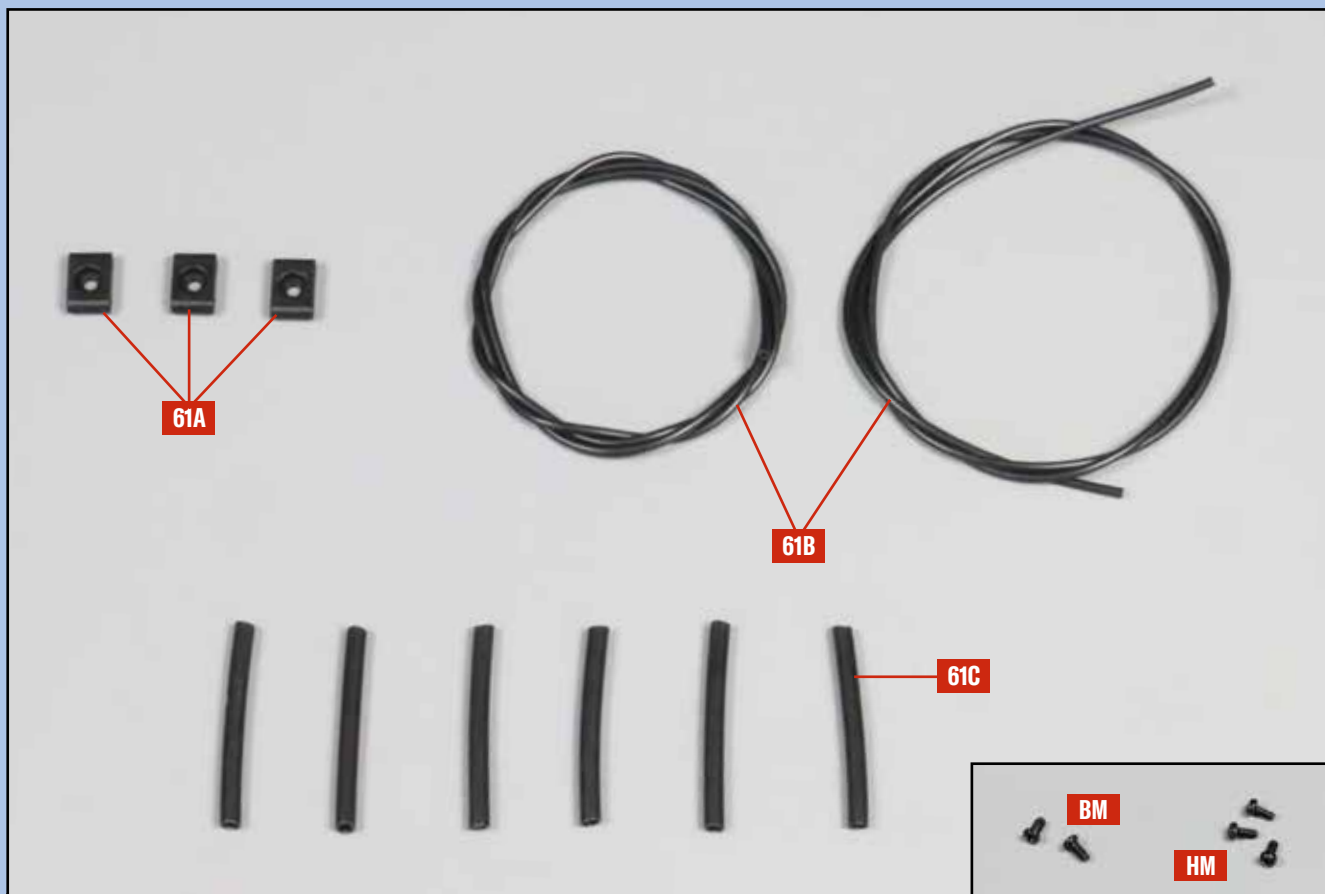

# Zwei Leitungen

**Ausgehend vom Tank und vom Kraftstofffilter werden zwei Kraftstoffleitungen am Unterboden verlegt. Sie werden mit je drei Gummischellen ummantelt und durch drei Halterungen gesichert.**



## BAUTEIL-LISTE

**61A** drei Halterungen  
**61B** zwei Kraftstoffleitungen

**61C** sechs Gummischellen

## SCHRAUBEN

**BM** zwei Schrauben (M 2,0 x 4 mm)  
**HM** drei Schrauben (M 1,7 x 4 mm)

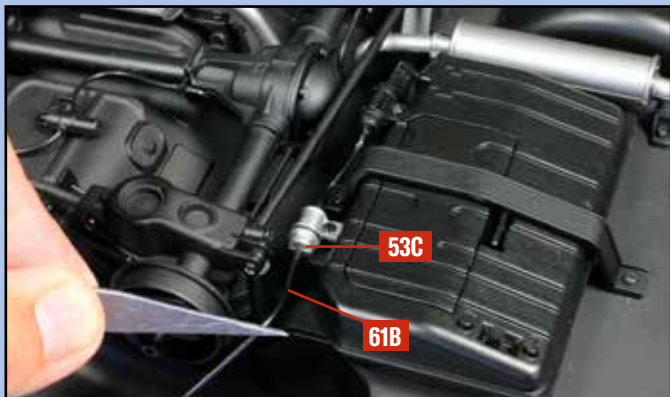

**1** Nehmen Sie eine der beiden Kraftstoffleitungen **61B** und stülpen Sie ihr eines Ende über den freien Zapfen vom Kraftstofffilter **53C**, wie abgebildet.



**2** Führen Sie die erste Kraftstoffleitung **61B** anschließend unterhalb der Hinterachsen-Baugruppe **51A** (rechter Pfeil) nach vorne (linker Pfeil).

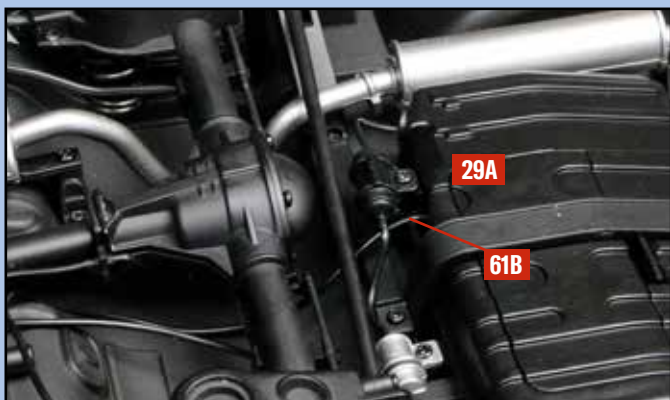

**3** Ein Ende der zweiten Kraftstoffleitung **61B** gehört über den Zapfen des Kraftstofftanks **29A** und wird ebenfalls unterhalb der Hinterachse nach vorne geführt.

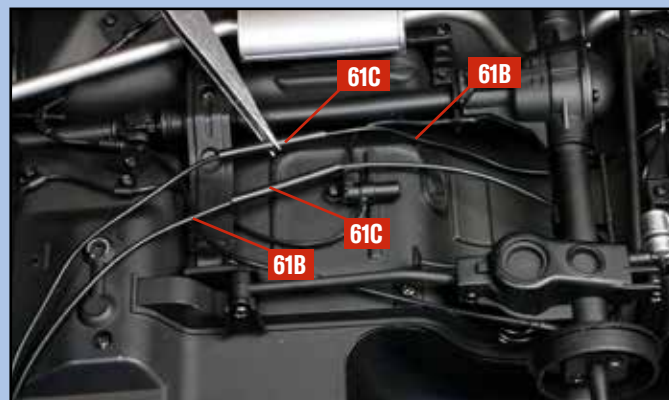

**4** Ziehen Sie je eine Gummischelle **61C** über die freien Enden der beiden Kraftstoffleitungen **61B**, wie es das Foto zeigt.

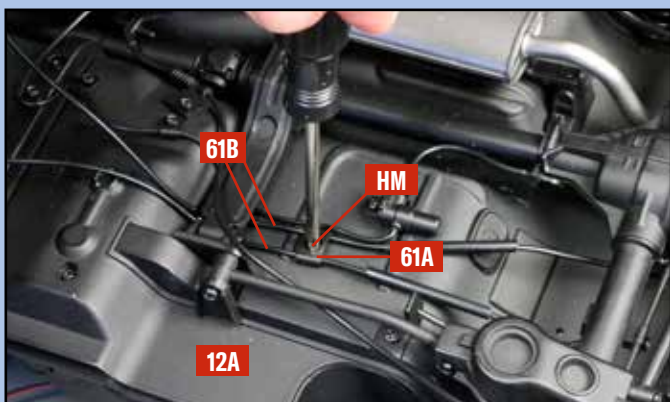

**5** Führen Sie die Kraftstoffleitungen **61B** jeweils durch eine Öse der ersten Halterung **61A** und befestigen Sie diese mit einer Schraube **HM** am Unterboden **12A**.

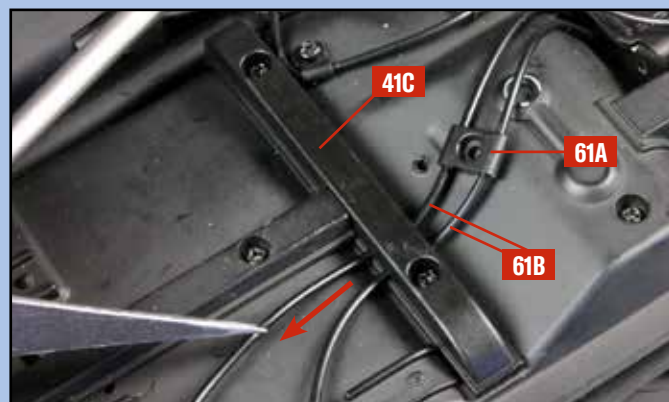

**6** Fädeln Sie die Kraftstoffleitungen **61B** zunächst durch die Ösen der zweiten Halterung **61A** und anschließend durch die Öffnungen des Querträgers **41C**.

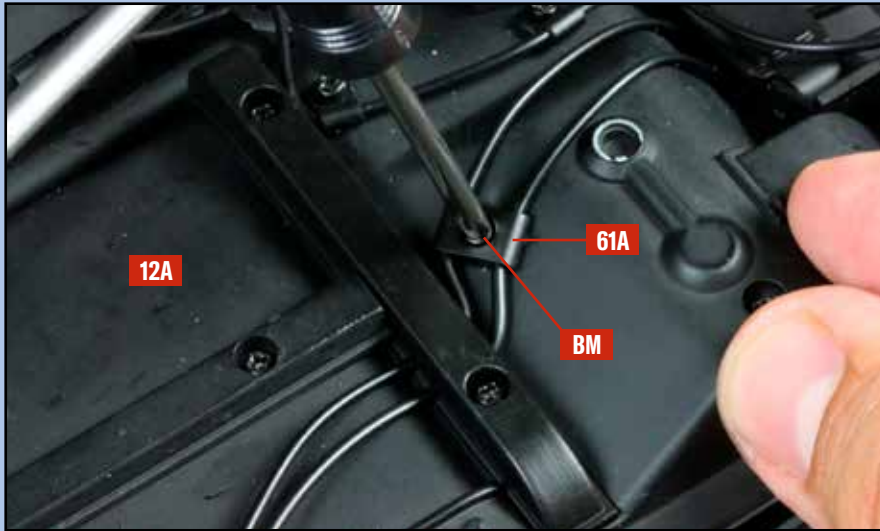

**7** Befestigen Sie die zweite Halterung **61A** mit einer Schraube **BM** am Unterboden **12A**, wie abgebildet.

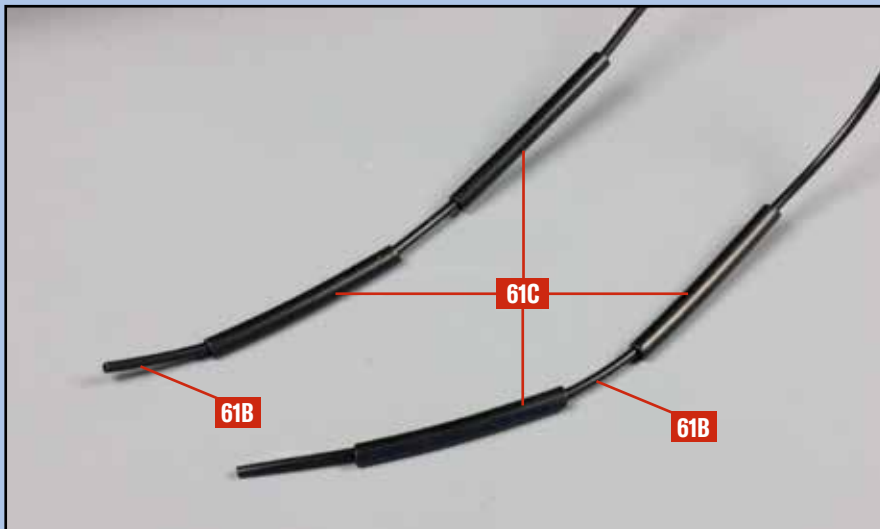

**8** Stülpen Sie je zwei der verbliebenen Gummischellen **61C** über die freien, vorderen Enden der beiden Kraftstoffleitungen **61B**.

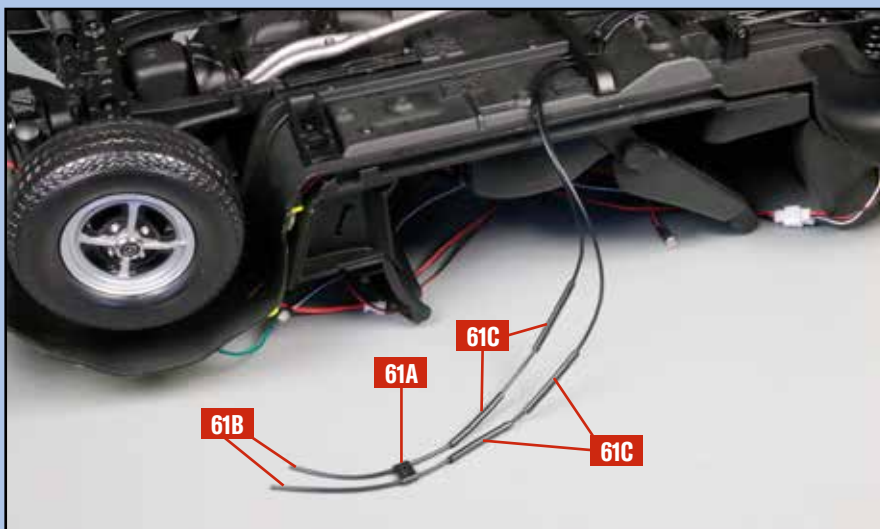

**9** Anschließend werden die vorderen Enden der Kraftstoffleitungen **61B** durch die Ösen der dritten Halterung **61A** gezogen.



**10** Befestigen Sie die dritte Halterung **61A** mit einer Schraube **HM** am Unterboden **12A**, wie abgebildet.

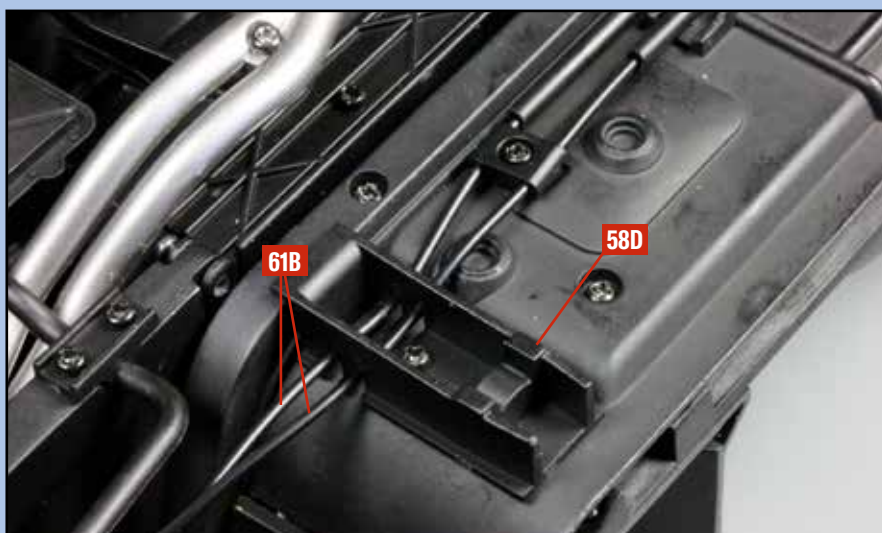

**11** Führen Sie die Kraftstoffleitungen **61B** als Nächstes durch die Schlitz der rechten Stütze **58D**, wie es das Foto zeigt.

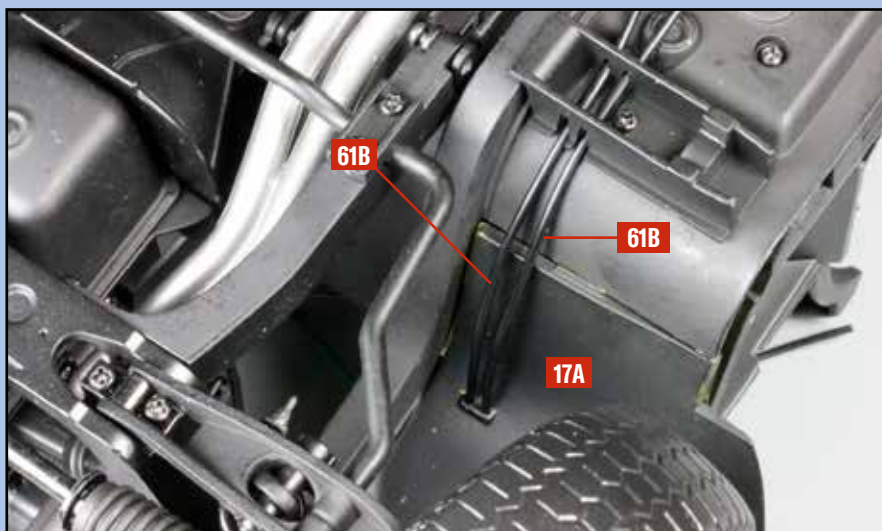

**12** Drücken Sie die Enden der zwei Kraftstoffleitungen **61B** in die beiden kleinen Bohrungen im rechten Vorderradkotflügel **17A** hinein.

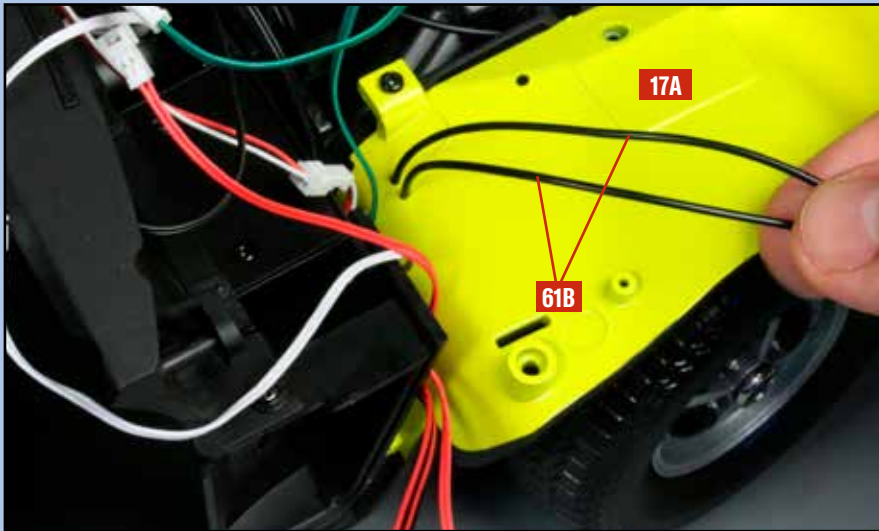

**13** Drehen Sie Ihr Modell um und ziehen Sie die zwei aus den Bohrungen im Kotflügel **17A** herausschauenden Kraftstoffleitungen **61B** vorsichtig weiter nach oben, wie abgebildet.



**14** Stülpen Sie abschließend das freie Ende der ersten Kraftstoffleitung **61B** über den Zapfen der Verteilungsleitung **8P** (verdeckt). Das freie Ende der zweiten Kraftstoffleitung **61B** gehört auf den Zapfen der Leitung **8Q**, wie abgebildet.

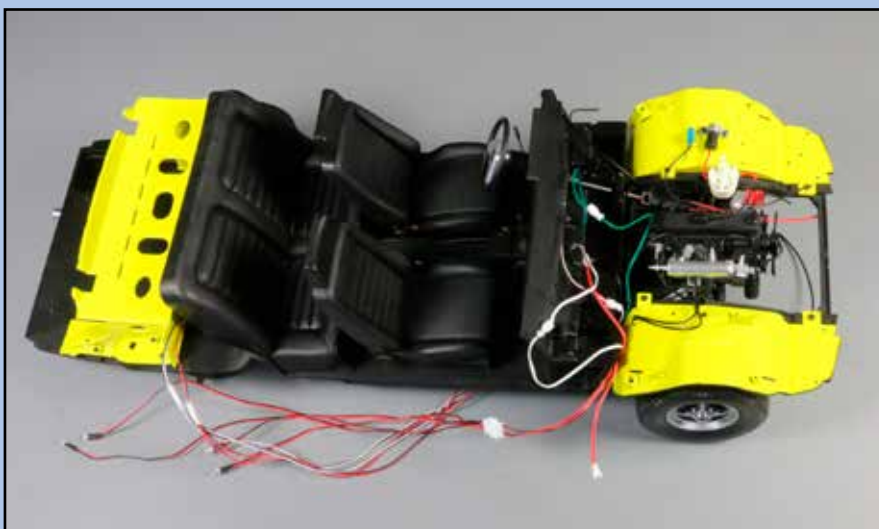

**DER BAUFORTSCHRITT:**  
Zwei Kraftstoffleitungen wurden, durch Halterungen gesichert und von Gummischellen geschützt, vom Tank und Kraftstofffilter zum Motorraum geführt.